

# Nachschnitt-Kreissäge



Lesen Sie dieses Handbuch, bevor Sie beginnen mit der Anlage zu arbeiten.



Dieses Handbuch enthält Sicherheitsvorschriften.



Warnung! Ein Nichtbeachten der Vorschriften kann ernsthafte Verletzungen hervorrufen.





## Logosol Nachschnitt-Kreissäge



*Willkommen bei Logosol! Wir freuen uns, dass Sie durch die Wahl der Nachschnitt-Kreissäge Ihr Vertrauen in uns gesetzt haben und wir versprechen unser Bestes zu tun, um Ihren Erwartungen gerecht zu werden.*

*Logosol begann 1988 mit der Herstellung der Logosol Sägewerke. Seitdem haben wir weltweit ungefähr 20.000 Sägewerke an zufriedene Kunden ausgeliefert.*

*Ihre Sicherheit ist uns sehr wichtig. Außerdem wollen wir, dass Sie mit Ihrer Nachschnitt-Kreissäge optimale Ergebnisse erzielen. Deshalb empfehlen wir Ihnen, dieses Handbuch von der ersten bis zur letzten Seite zu lesen, bevor Sie mit den Sägearbeiten beginnen. Vergessen Sie nicht, dass die Maschine als solche nur einen Teil des Produktwertes darstellt. Einen ebenso hohen Wertanteil stellt das Handbuch dar, da es Ihnen hilft die Maschine möglichst effizient einzusetzen. Dieses Handbuch enthält hilfreiche Informationen, die aus unserer jahrelangen Erfahrung im Bereich Sägearbeiten stammen und die wir an Sie weitergeben möchten.*

*Wir wünschen Ihnen alles Gute mit Ihrer neuen Maschine.*

*Bengt-Olov Byström*

*Bengt-Olov Byström  
Geschäftsführender Direktor  
Logosol in Härnösand, Schweden.*

## Informationen zu diesem Handbuch



Wann immer dieses Symbol erscheint, folgt ein Ratschlag, der das Vorgehen vereinfacht oder die Ergebnisse verbessert.

LOGOSOL-Produkte werden ständig weiterentwickelt. Aus diesem Grunde behalten wir uns das Recht vor, bei Zeichnungen oder Konstruktionen unserer Produkte Änderungen vorzunehmen.

Gedruckt auf chlorfreiem, wieder verwertbarem Papier unter Verwendung von aus Pflanzenölen hergestellten Farben.

Text: Mattias Byström

Erste Ausgabe: 2005-01-01

Zuletzt durchgeführte Revision: 2006-03-12

Copyright 2003 LOGOSOL, Härnösand, Schweden

Handbuch, Artikel Nr.: 9999-000-9999

# Inhaltsangabe

	<b>Seite:</b>
Sicherheitsvorschriften	6-7
Maschinenbeschreibung	8
Transport der Nachschnitt-Kreissäge	8
Aufstellen der Nachschnitt-Kreissäge	9
Elektrischer Anschluss	12
Sägevorgang	12
Wartung	12
Riemenspannung	12
Auswechseln des Sägeblatts	13
Die Schalttafel	14
Überprüfung der Sicherheitsfunktionen:	14
Justierung des Vorschubes	14
Schaltplan	15
Technische Daten	16
Konformitätserklärung	16

## Sicherheitsvorschriften, 2 Seiten



“ WARNUNG! “ Geben Sie besonders Acht, wenn dieses Symbol im Textverlauf erscheint.



Beginnen Sie zu Ihrer eigenen Sicherheit nicht mit der Maschine zu arbeiten, bevor Sie das gesamte Handbuch gelesen und verstanden haben.



Ein nicht sachgemäßer Gebrauch der Maschine kann lebensgefährliche Verletzungen hervorrufen. Sägewerkzeuge: Legen Sie niemals Ihre Hände oder Werkzeuge bei laufender Maschine auf die hintere Tischoberfläche.



Benutzen Sie Schutzhandschuhe wenn Sie mit der Nachschnitt-Kreissäge arbeiten. Es besteht das Risiko von Schnittwunden bei dem Umgang mit dem Sägeblatt. Das Sägeblatt kann unmittelbar nach dem Sägevorgang heiß sein.



Benutzen Sie bewährte Ohrenschützer. Das Gehör kann beeinträchtigt werden selbst wenn es nur kurzfristig Hochfrequenztönen ausgesetzt ist. Benutzen Sie einen anerkannten, gut angepassten Augenschutz.



Tragen Sie Sicherheitsschuhe oder Stiefel mit Zehenschutz aus Stahl und gut greifenden Profilsohlen.



Arbeiten Sie niemals mit am Körper lose herabhängender Bekleidung, einem Mantel oder desgleichen. Tragen Sie keinen Schal, Krawatte, Schmuck oder andere Artikel, die von der Maschine erfasst werden könnten.



Dieses Symbol bedeutet“ AUFPASSEN“. Ihm folgt immer eine Mahnung oder Warnung von großer Wichtigkeit hinsichtlich die Sicherheit oder der Qualität der Sägeargebnisse.



Bei falscher Benutzung kann die Nachschnitt-Kreissäge ernsthafte Verletzungen verursachen.



Die wichtigsten Sicherheitsvorschriften befinden sich auf dieser und der nächsten Seite. Zusätzliche Anweisungen erscheinen in jedem Kapitel das ganze Handbuch hindurch. Alle Warnungen, Ermahnungen und Arbeitsanweisungen müssen befolgt werden, um ernsthafte Verletzungen zu vermeiden.

### Die Bedienungsperson:

Nur Personen, die alle in diesem Handbuch enthaltenen Anweisungen gelesen und verstanden haben, die gut ausgeruht und in gutem körperlichen Gesundheitszustand sind und ein gutes Sehvermögen haben, sind befähigt die Nachschnitt-Kreissäge zu benutzen. Personen, die diesen Anforderungen nicht gerecht werden, sind keine qualifizierten Bedienungspersonen.



Personen unter 18 Jahren, dürfen mit der Nachschnitt-Kreissäge nicht arbeiten.

### Die Arbeitsstelle:

Das Sägen mit der Nachschnitt-Kreissäge sollte nur unter guten Sichtbedingungen erfolgen.



Kinder und Tiere dürfen sich nicht in der Nähe der Anlage aufhalten, wenn sich die Maschine in Arbeit befindet.



Gefahr des Herausschleuderns des Werkstücks aus der Maschine durch das Sägeblatt.



Stehen Sie während des Arbeitsablaufs immer seitlich der Maschine.

**Seien Sie sich darüber bewusst, dass Unfälle mit gefährlichen Maschinen am häufigsten passieren, wenn die Bedienungsperson z.B. Sägestaub oder Späne entfernt oder versucht eine kleine Störung zu korrigieren. Wann immer eine Arbeitsstörung auftritt, schalten Sie die Maschine sofort ab. Ein solches Anhalten macht sich in seltenen Fällen auf dem Endprodukt bemerkbar.**

❗ Aufgrund der Gefahr des Herausschleuderns von Werkstücken durch das Sägeblatt beträgt der Sicherheitsabstand für andere Personen außer der Bedienungsperson 10 m (33 feet) von der Einfuhrseite der Maschine aus gesehen. Für die anderen Seiten der Maschine beträgt der Sicherheitsabstand 4 m (13 feet) (siehe untenstehendes Bild).

⚠ Gefahr, zwischen dem Werkstück, das von der Maschine ausgestoßen wird und einem feststehenden oder schweren Objekt, eingequetscht zu werden.

❗ Stellen Sie sicher, dass keine Gegenstände den Ausstoß des Werkstücks an der Ausfuhrseite der Maschine blockieren. Halten Sie einen Sicherheitsabstand von mindestens 1 Meter ein.

❗ Arbeiten Sie niemals alleine. Vergewissern Sie sich, dass sich andere Personen in Hörweite aufhalten, falls Sie Hilfe benötigen sollten.

❗ **Vergewissern Sie sich vor jeder Arbeitsschicht dass...**

- ... die Sicherheitsschalter an der Stirnseite der Maschinen-Abdeckung an der Einfuhrseite die Stromzufuhr zur Maschine unterbricht, wenn er zusammengedrückt wird.
- ... sich die Maschinen-Abdeckung mit der Höhenbegrenzungsplatte unterhalb des höchsten Punktes des Sägeblatts befindet und dass die hintere Klappe durch das Eigengewicht in die Ausgangsposition zurückschwenkt.
- ... sich alle Kabel zu der Maschine und anderen elektrischen Ausrüstungen in einwandfreiem Zustand befinden.
- ... alle Schrauben ordnungsgemäß festgezogen sind.
- ... das Sägeblatt korrekt montiert ist und frei rotieren kann.
- ... das Spaltmesser korrekt montiert ist und mit dem Sägeblatt auf gleicher Linie liegt.
- ... die Maschine fest verankert ist.
- ... der Vorschub und das Sägeblatt in der korrekten Richtung laufen und dass die Vorschubgeschwindigkeit an das zu sägende Werkstück angepasst ist.

❗ **Vergewissern Sie sich vor dem Starten der Maschine, dass...**

- ... keine Werkzeuge auf oder in der Maschine herumliegen.
- ... sich keine andere Person als die Bedienungsperson innerhalb des Sicherheitsbereiches aufhält.

❗ **Während des Arbeitsvorganges:**

- Vergewissern Sie sich in regelmäßigen Abständen, dass keine andere Person in den Sicherheitsbereich eindringt. Sollte dies geschehen – halten Sie die Maschine sofort an.
- Beschicken Sie die Maschine nicht mit:
  - ... Werkstücken kürzer als 1 m.
  - ... Werkstücken schmaler als 20 mm.
  - ... Werkstücken dünner als 20 mm.
  - ... mehr als einem Werkstück gleichzeitig.

❗ **Nach dem Arbeitsvorgang:**

- Vergewissern Sie sich, dass die elektrische Stromzufuhr ausgeschaltet ist und ergreifen Sie Maßnahmen um zu verhindern, dass nicht qualifiziertes Bedienungspersonal die Maschine einschaltet.
- Säubern Sie die Maschine und führen Sie die erforderlichen Wartungsarbeiten durch.
- ❗ Vergewissern Sie sich in regelmäßigen Abständen, dass das Spaltmesser mit dem Sägeblatt in gleicher Linie liegt.

❗ **Bild:** Sicherheitsabstand für andere Personen außer der Bedienungsperson vom Sägeblatt aus gemessen. Während des Arbeitsverlaufs sollte sich die Bedienungsperson innerhalb der festgesetzten Fläche bewegen. Ergreifen Sie Maßnahmen um zu verhindern, dass sich andere Personen zwischen der Einöffnung der Maschine und der Wand aufhalten, die nicht mehr als 10 m von der Maschine entfernt sein sollte.

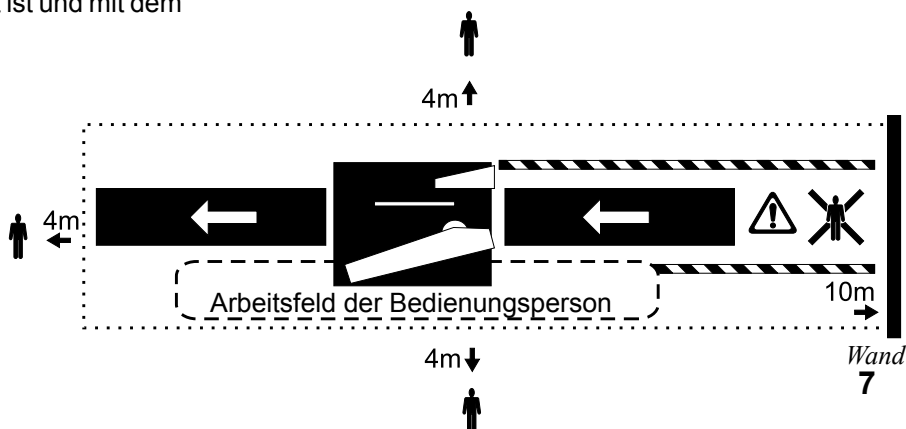

## Maschinenbeschreibung

Die Logosol Nachschnitt-Kreissäge ist für das Trennen von Kanthölzern bestimmt. Die Maschine besteht im Wesentlichen aus einem Maschinengestell mit einer Richtplatte auf der Oberseite. Ein Kreissägeblatt ragt aus dem Tisch hervor. Auf der einen Seite des Sägeblatts befindet sich ein seitlich angebrachter Anschlag, und auf der anderen Seite eine Vorschubwalze, die das Werkstück gegen die Leitplanke presst und durch die Maschine befördert. Die Nachschnitt-Kreissäge ist ausgelegt, um mit speziellen Rollen-Transportbändern ergänzt zu werden. Sie sollte nicht ohne diese Zusatzausrüstung benutzt werden.

Die Sicherheitsausrüstung der Maschine besteht aus einer fest angebrachten Abdeckung, die einen ungewollten Kontakt seitens der Bedienungsperson mit dem Sägeblatt verhindert. An der hinteren Kante der Maschine befindet sich eine Klappe, die die hintere Öffnung der Abdeckung verschließt.

An der "Decke" der Abdeckung befindet sich eine Barriere, die ein Anheben des Werkstücks über die obere Grenze des Sägeblatts hinaus verhindert.

Die Maschinenabdeckung und die Klappe an der Hinterkante der Maschine reduziert ebenfalls den Austritt von Sägemehl, wenn eine Absaugvorrichtung an den oberen und unteren Sägemehlauslass angeschlossen ist.

Der vordere Rand der Maschinenabdeckung begrenzt die maximale Höhe des Werkstücks. An der Vorderseite befindet sich ebenfalls eine Sicherheitsschalter die die elektrische Stromzufuhr zur Maschine unterbricht, wenn sie mit irgendetwas in Berührung kommt.

Am Bedienungspult ist ein erhöhter Not-Aus Schalter installiert.

## Transport der Nachschnitt-Kreissäge

Die Nachschnitt-Kreissäge sollte mit einem Gabelstapler oder ähnlichem Gerät angehoben werden. Die Maschine muss beim Transport auf einer Euro-Palette stehen. Zum Anheben auf eine Palette sollten Sie auf die Gabeln des Staplers gemäß der unteren Abbildung ein schützendes Holzbrett legen und die Gabeln von der Seite aus unter die Maschine schieben. Schnallen Sie die Maschine an den Gabeln fest.

Die Maschine wiegt ungefähr 500 kg.



*Schützen Sie die Maschine beim Anheben mit Kanthölzern.*

# AUFSTELLEN DER NACHSCHNITT-KREISSÄGE

## Ergonomie

Durch eine sorgfältige Planung des Aufstellorts der Maschine kann viel Zeit eingespart werden. Wie sollen die Bretter zwischen den verschiedenen Stapeln und der Maschine bewegt werden? Gibt es irgendwelche Hilfsmittel, um die Handhabung zu erleichtern?

Neben den Tischen für Einfuhr und Ausfuhr der Werkstücke, die an der Ein- und Ausfuhrseite montiert werden müssen, kann ein Rollentransportband seitlich der Maschine installiert werden, um die Werkstücke zurückzubringen, die mehr als einmal gesägt werden müssen. Vergewissern Sie sich, dass die Rollen dem Steuerpult der Nachschnittkreissäge nicht im Wege sind.

Logosol empfiehlt, den Einsatz von ergonomischen Hilfsmitteln für die Beförderung des Holzes zur Maschine und zum Abtransport des gesägten Materials. Der Markt bietet eine ganze Reihe von Hilfsvorrichtungen die schweres Heben erleichtern können.

Ein- und Auslauftische mit Rollen können bei Logosol in Auftrag gegeben werden. Logosol verfügt auch über separate, robuste Rollen.

 **Gefahr des Zurückspringens des Werkstücks, das gesägt wird.**

- ❗ Der lange Einfuhrtisch verhindert, dass die Bedienungsperson sich direkt hinter dem Werkstück befindet, wenn es in die Maschine eingeführt wird.
- ❗ Stellen Sie die Maschine so auf, dass die Einfuhrseite auf eine feste Wand ausgerichtet ist. Sie sollte mindestens 50 N/mm<sup>2</sup> aushalten, damit sie ein Werkstück aufhalten kann, falls es aus der Maschine herausgeschleudert werden sollte. Die Wand sollte nicht weiter als 10 m (33 feet) von der Einfuhrseite der Maschine entfernt sein. Benutzen Sie Absperrungen, damit niemand zwischen die Maschine und die Wand geraten kann.
- ❗ Wenn kein volles Tageslicht herrscht, stellen Sie sicher, dass Sie über angemessene Lichtquelle verfügen.
- ❗ Hängen Sie Schläuche und Elektrokabel so auf, dass die Bedienungsperson nicht darauf tritt oder darüber stolpert.
- ❗ Benutzen Sie eine Absaugeinrichtung mit einer Kapazität von mindestens 750 m<sup>3</sup>/h. Verbinden Sie die Absaugvorrichtung mit beiden Sägemehlauslassen.
- ❗ Halten Sie den Arbeitsplatz aufgeräumt, um Stolperfallen zu vermeiden.
- ❗ Die Maschine darf nicht bei Temperaturen unter 0° C gefahren und gelagert werden, da das Risiko von Kondensation in den Motoren besteht.
- ❗ Die Maschine muss am Boden mit starken Bolzen und Muttern verankert werden. Die Ein- und Ausfuhrtische müssen auf die gleiche Weise am Boden befestigt werden. Die Nachschnitt-Kreissäge kann auf einer Euro-Palette stehen, muss jedoch in diesem Fall auf der Palette befestigt und die Palette dann am Boden verankert werden.

## Aufstellung der Nachschnitt-Kreissäge und der Tische

Vor Beginn des Einsatzes der Maschine, müssen

die Ein- und Ausfuhrtsche an der Ein- und Ausfuhrseite der Maschine montiert werden. Die Länge der Tische muss mindestens der halben Länge der zu sägenden Werkstücke entsprechen. Der Einfuhrtsch darf jedoch niemals kürzer als 2 m sein.

❗ Damit die Nachschnitt-Kreissäge in gerader Linie schneidet, ist es wichtig, dass die Ein- und Ausfuhrtsche mit beweglichen Walzen ausgerüstet sind, d.h. Walzen, die sich seitwärts bewegen können.

Das Werkstück muss so geradlinig wie möglich am seitlichen Anschlag eingeführt werden. Die Maschine muss dann die letzte Richtungsanpassung des Werkstücks vornehmen, indem die Einfuhrrolle das Werkstück gegen den seitlichen Anschlag drückt. Um dies zu ermöglichen, muss das Werkstück in der Lage sein, sich auf der Einfuhrseite leicht seitwärts bewegen zu können. Auch auf der Auslaufseite müssen die Walzen beweglich sein, so dass sie nicht durcheinander geraten, wenn das Werkstück gekrümmt ist. Kurz gesagt, die Ein- und Ausfuhrtsche sollten das Werkstück so wenig wie möglich seitlich steuern. Deshalb sollten Sie unbedingt die original Logosol Ein- und Ausfuhrtsche benutzen, die speziell für die Logosol Nachschnitt-Kreissäge entwickelt wurden (Artikel Nr.: 9999-000-9999) und, wenn notwendig, eine Tischverlängerung (9999-000-9999).

## Montage der Ein- und Ausfuhrtsche

Die Montage der Ein- und Ausfuhrtsche auf der Einfuhrseite und der Ausfuhrseite ist identisch. Montageanleitung für die Tisch-Montage für **eine** Seite der Maschine:

### Die Maschine:

1. Befestigen Sie die Stützen des Tisches (1) an dem Maschinenrahmen (vier M8x20, vier M8 Distanzscheiben).
2. Befestigen Sie die Rollenhalter (2) an den Stützen des Tisches (vier M8x20, vier M8 Distanzscheiben, vier M8 Stellmuttern).

3. Drehen Sie die Spindel (4) durch die Rolle (3) unter Benutzung von zwei Distanzscheiben und einer Feder, in der Reihenfolge Distanzscheibe-Feder-Distanzscheibe (5) auf jeder Seite (vier M16 Distanzscheiben).
4. Setzen Sie die Rolle in die Rollenhalter ein. (zwei M6x16, zwei M6 Distanzscheiben).

### Der Tisch:

1. Bauen Sie die 115 cm langen Träger (6) und die Verbindungslaschen (7) zusammen.
2. Schrauben Sie von unten her die hölzernen Tischplatten (8) an die Träger, lassen Sie jedoch einen Spalt von ungefähr 1 mm zwischen den hölzernen Tischplatten. Arbeiten Sie auf einer sauberen und ebenen Oberfläche. Platzieren Sie die Träger auf den hölzernen Tischplatten wenn Sie diese zusammenschrauben und drehen Sie dann den Tisch um (48 4x10mm Holzschrauben).
3. Klopfen Sie die Aluminium-Deckstreifen (9) mit Hilfe eines Holzklotzes sorgfältig in den Spalt zwischen den hölzernen Tischplatten.

### Das Bein:

1. Schrauben Sie die Höhenverstellungsschraube (10) (M6x40) in die untere Kante des Beins ein.
2. Montieren Sie den Fuß an den unteren Abschnitt des Beins (zwei M8x20, zwei M8 Distanzscheiben, zwei M8 Stellmuttern).
3. Drehen Sie die Spindel (4) durch die Rolle (3) unter Benutzung von zwei Distanzscheiben und einer Feder in der Reihenfolge Distanzscheibe-Feder-Distanzscheibe (5) auf jeder Seite (vier M16 Distanzscheiben).
4. Setzen Sie die Rolle in die Löcher im Bein ein. Die Löcher haben drei Höhenstufen (zwei M6x16, zwei M6 Distanzscheiben).

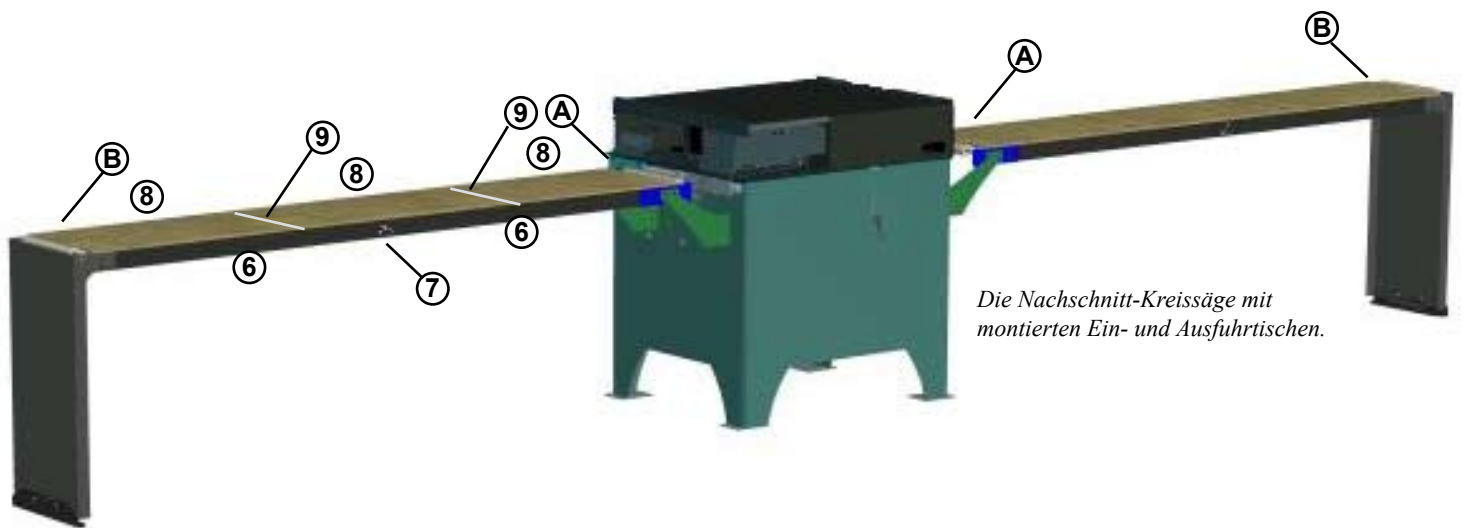

Die Nachschnitt-Kreissäge mit montierten Ein- und Ausfuhrtschen.

### Einstellung der Tische und Rollen:

1. Die innere Rolle muss sich ungefähr 1 mm über dem Maschinentisch befinden. Legen Sie ein gerades Brett oder eine Wasserwaage auf den Maschinentisch, mit einer 1 mm dicken Distanzscheibe zwischen beiden. Justieren Sie die Rolle so, dass sie das gerade Brett berührt, indem Sie die Rollenhalter bewegen (2). Vergewissern Sie sich, dass die Rolle parallel zu der Vorderkante und der Oberseite des Maschinentisches liegt.
2. Justieren Sie die Höhe der Innenseite des Einfuhrtsches durch Schieben des Tisches, so dass er sich in den Rollenhaltern (2) zu der Maschine hin und von der Maschine weg bewegt. Der Einfuhrtsch muss mit dem Maschinentisch auf gleicher Linie liegen.
3. Das Bein muss am Boden oder auf einem festen Fundament verschraubt sein. Justieren Sie die Höhe der Außenseite des Einfuhrtsches mit Hilfe der Höhenverstellungsschraube (10) am Bein. Der Einfuhrtsch muss mit dem Maschinentisch in gleicher Linie sein.
4. Justieren Sie die Höhe der Außenrolle durch Platzierung derselben in eine der drei Stufen der vorhandenen Löcher im Bein. Lassen Sie die Rolle 3-5 mm über die hölzerne Tischplatte herausragen.

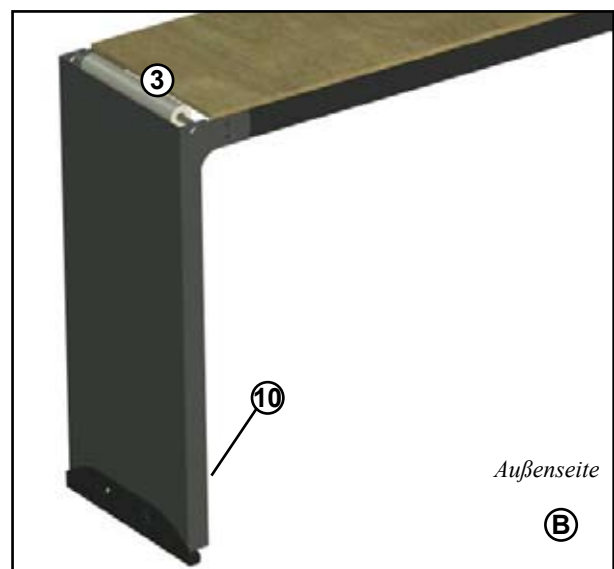
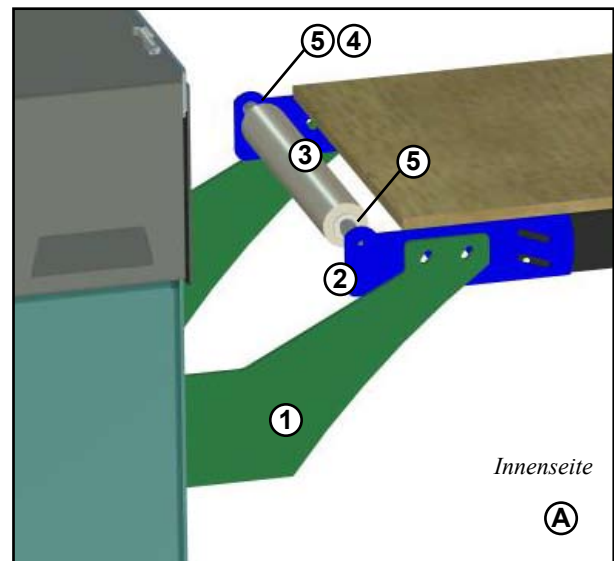

## Elektrischer Anschluss

Wenn die Maschine gemäß den obigen Anweisungen aufgestellt ist, kann sie an die korrekte elektrische Spannung angeschlossen werden (siehe Technische Daten).

Vergewissern Sie sich, dass die Maschine in der richtigen Richtung läuft, indem Sie die Einfuhrrolle beobachten, die in Richtung des Sägeblatts laufen muss.

Falls die Maschine nicht in die korrekte Richtung laufen sollte, sind die Phasen im Anschlusskabel falsch angeschlossen. Die Nachschnitt-Kreissäge ist in Übereinstimmung mit dem Europäischen Standard ausgelegt. Überlassen Sie einem qualifizierten Elektriker das Problem im Anschlusskabel.

### ⚠ Gefahr eines Elektroschocks

- ❗ Die elektrische Ausrüstung darf nur durch einen qualifizierten Elektriker geöffnet werden.
- ❗ Die Maschine muss über einen FI-Schalter angeschlossen werden, wenn sie in Freien oder an einem nicht beheizten Arbeitsplatz betrieben wird.

## Sägevorgang

1. Stellen Sie den seitlichen Anschlag auf die gewünschte Brettbreite ein.
2. Platzieren Sie die Einfuhrrolle Vorschubwalze so, dass sie 10-30 mm hervorspringt.
3. Legen Sie das Werkstück so ein, dass es am seitlichen Anschlag geradlinig entlang läuft. Stehen Sie an der Seite des Werkstücks. Legen Sie das nächste Werkstück Kopf an Fuß mit dem ersten Werkstück ein. Das letzte Werkstück muss (von der Ausfahrseite aus) manuell über das letzte Stück gezogen werden, wenn es an der Einfuhrrolle Vorschubwalze vorbei ist.

### ⚠ Gefahr von Rückschlägen.

- ❗ Beschießen Sie die Nachschnitt-Kreissäge immer mit nur einem Werkstück. Geben Sie unter keinen Umständen zwei oder mehr Werkstücke übereinander in die Maschine ein.
- ❗ Stellen Sie sicher, dass niemand zwischen die Einfuhrseite der Maschine und die Wand gelangen kann, die nicht mehr als 10m von der Maschine entfernt sein darf.

Die Maschine ist bereits eingestellt und getestet, jedoch kann es notwendig werden, die Winkel des seitlichen Anschlags zu justieren, um die Maschine auf Ihre spezifische Anwendung auszurichten.

## Wartung

Säubern Sie die Maschine nach jeder Arbeitsschicht. Vergewissern Sie sich, dass kein feuchtes Sägemehl im Sägemehl-Sammelkasten, unter dem Sägeblatt oder unter der Maschinenabdeckung zurückgeblieben ist.

Vergewissern Sie sich, dass alle Schrauben ordnungsgemäß festgezogen sind.

Schmierpunkt: Lager auf der Sägeblatt-Spindel

Schmierstoff: SKF LGMT 3 (auf Lithiumbasis)

Schmierintervall: Beim Sägeblatt-Austausch

Schmierpunkt: Getriebekette

Schmierstoff: SKF LGMT 3 (auf Lithiumbasis)

Schmierintervall: Überprüfen Sie die Maschine jede Woche in der sie im Einsatz war.

## Riemenspannung

Justieren Sie die Motorhalterung so, dass sie sich in einer Position gemäß dem nachfolgenden Bild befindet.

Der Riemen ist richtig gespannt, wenn zum Niederdrücken von 15 mm zwischen dem Riemen eine Kraft von ungefähr 80N (8kg) notwendig wird.

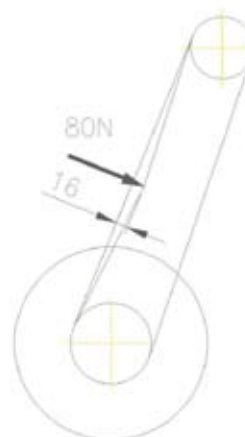

## Auswechseln des Sägeblatts

⚠ Unterbrechen Sie den elektrischen Strom.

1. Ziehen Sie den Stecker für den Stromkreisunterbrecher am Sicherheitsschalter. Lösen Sie die Schrauben in der schwarzen Maschinenabdeckung mit einigen Umdrehungen und ziehen Sie die Abdeckung 2 cm (0.8") nach hinten. Entfernen Sie die Abdeckung.
2. Demontieren Sie den seitlichen Anschlag.

Beim Lösen oder Anziehen der Mutter, die das Sägeblatt hält, sollten Sie das Sägeblatt blockieren, indem Sie einen Stab durch eine der vorhandenen Öffnungen stecken.

3. Demontieren Sie die Tischplatte, die über dem Sägeblatt liegt.

Lösen Sie die zentrale Schraube in der Spindel und wechseln Sie das Sägeblatt.

⚠ Entfernen Sie niemals die Stützplatte hinter dem Sägeblatt, da sich diese beim Wiedereinbau verzerren kann.

⚠ Wenn die Zahnbreite des neuen Sägeblatts von der Originalbreite abweicht, muss das Spaltmesser justiert werden. Verwenden Sie nur von Logosol gelieferte Sägeblätter.

⚠ Verwenden Sie nur von Logosol gelieferte Sägeblätter. Das Sägeblatt muss dem EU Standard EN 847-1 entsprechen.

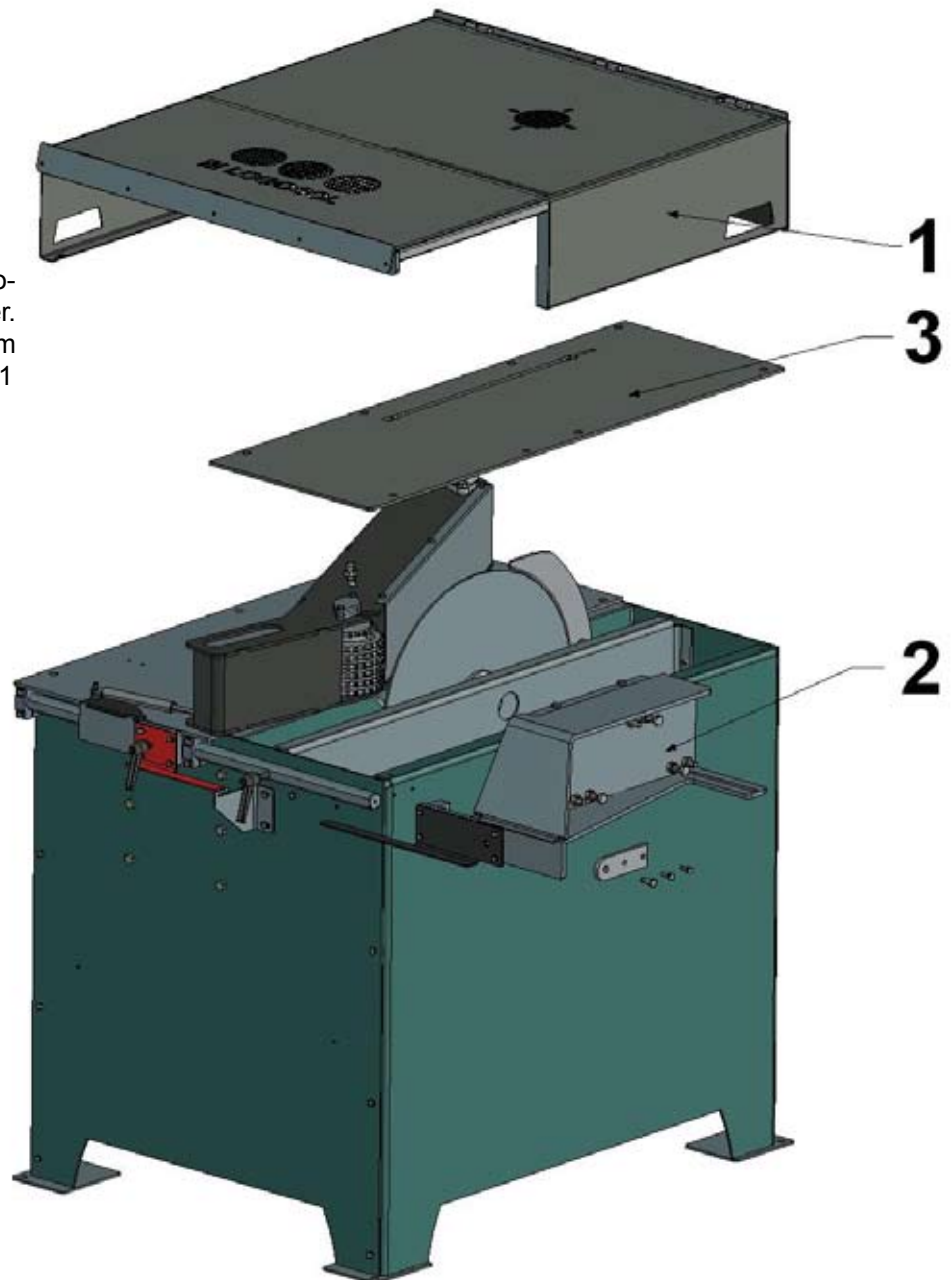

## Die Schalttafel

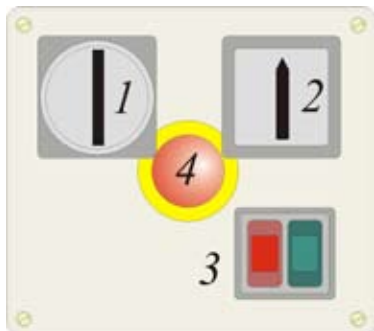

### 1. Haupt Netzschalter

### 2. YD-Start / Stop des Sägeblatts.

Um das Sägeblatt zu starten stellen Sie den Steuer-  
schalter auf "Y" und warten, bis der Motor auf vollen  
Touren läuft. Dann stellen Sie den Steuerschalter auf  
"D", was durch ein Dreieck symbolisiert (delta).

### 3. Start / Stop des Vorschubes.

Der Vorschub kann nur bei laufendem Sägemotor  
gestartet werden.

### 4. Not-Aus Schalter

Nach einem Not-Aus-Halt bringen Sie den Not-Aus  
Schalter durch Drehen wieder in die Ausgangs-  
stellung. Der Sicherheitsschalter an der Einfuhröffnung  
hat die gleiche Funktion, benötigt jedoch keine  
Rückstellung nach Betätigung.

## Überprüfung der Sicherheitsfunktio- nen:

1. Starten Sie das Sägeblatt und den Vorschub.  
Drücken Sie den roten Not-Aus Knopf am Steuerpult.  
Die Maschine muss jetzt anhalten.

2. Starten Sie das Sägeblatt und den Vorschub.  
Drücken Sie den Sicherheitsschalter an der Obersei-  
te der Einfuhröffnung in der Maschinenabdeckung.  
Die Maschine muss jetzt anhalten.

Sollte eine dieser Maßnahmen nicht funktionieren,  
darf die Maschine nicht in Betrieb gesetzt werden.

## Justierung der Vorschubeinheit

⚠ Die Vorschubeinheit wird beschädigt, wenn der  
Einstellknopf für die Vorschubgeschwindigkeit  
gedreht wird, ohne dass der Vorschub läuft.



Die Vorschubgeschwindigkeit kann  
nur bei laufendem Vorschub gere-  
gelt werden. Die Geschwindigkeit  
reicht von 4 bis 12 m/Minute. Eine  
geringere Geschwindigkeit bewirkt  
eine schönere Schnittoberfläche.  
Die Geschwindigkeit wird durch  
Drehen des Knopfes im Uhrzei-  
gersinn erhöht und durch Drehen gegen den Uhr-  
zeigersinn verringert.

Stellen Sie den Vorschubdruck durch Eindrücken  
der Vorschubwalze, so dass der Abstand zwischen  
der Vorschubwalze und des seitlichen Anschlags  
ungefähr 20-30 mm geringer ist als die Breite des  
Werkstücks. Feuchte Werkstücke benötigen einen  
höheren Vorschubdruck.

Wenn die Vorschubeinheit gegen das Werkstück  
rutscht, kann der Grund dafür sein, dass die Ein-  
und Ausfuhrtische nicht korrekt angepasst sind.  
Vergewissern Sie sich, dass sich die Ein- und Aus-  
fuhrtische in der richtigen Höhe befinden, dass sie  
mit dem Maschinentisch in Linie liegen und dass sich  
die Rollen leicht über dem Maschinentisch befinden  
(siehe Einstellung der Tische und Rollen).

# Schaltplan

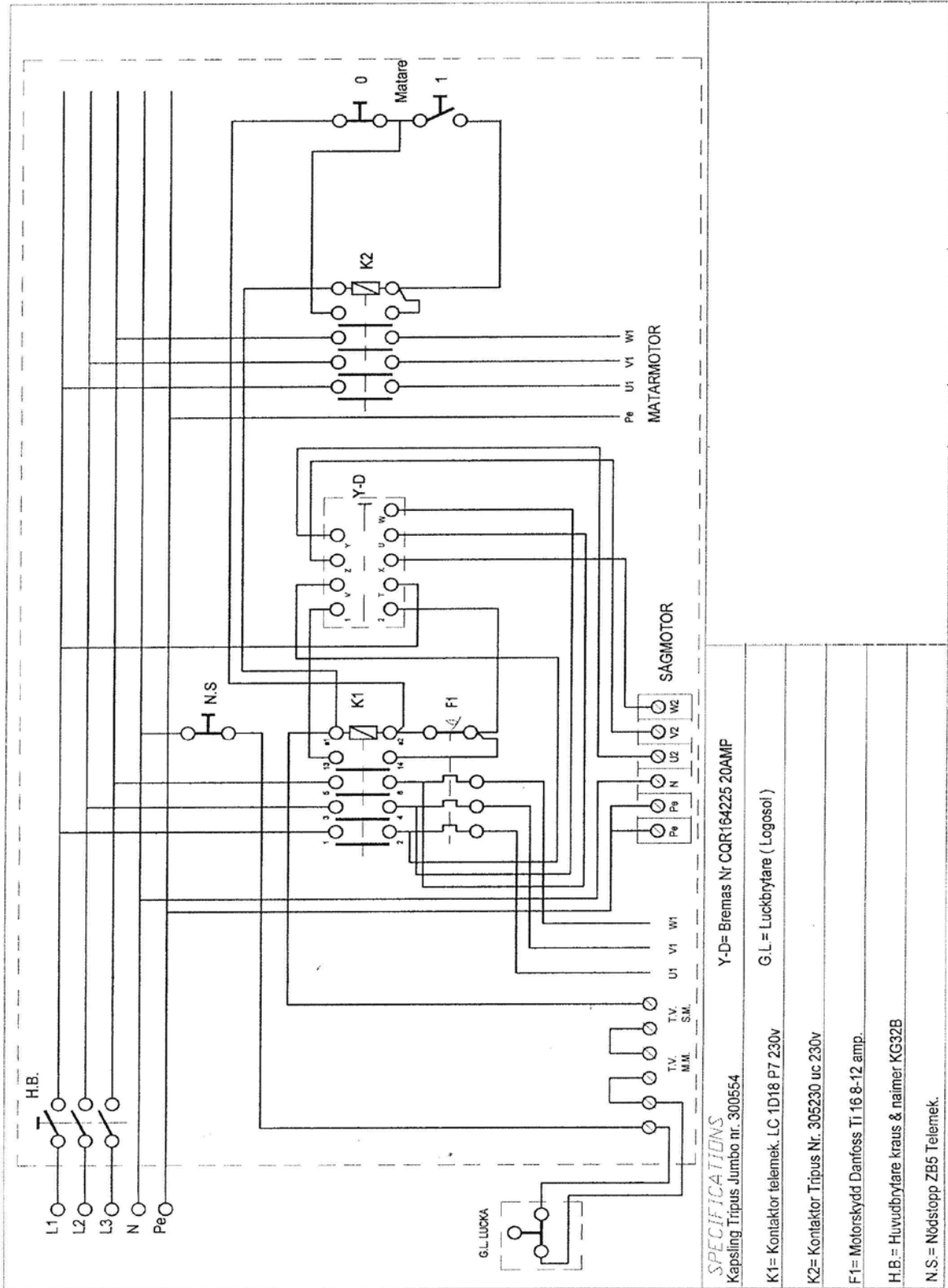

**SPECIFICATIONS**  
Kapsling Tripus Jumbo nr. 300554

Y-D= Brems Nr QQR164225 20AMP  
G.L.= Luckbytare (Logosol)

K1= Kontaktor telemek. LC 1D18 P7 230v  
K2= Kontaktor Tripus Nr. 305230 uc 230v

F1= Motorskydd Danfoss TI 16 8-12 amp.

H.B.= Huvudbytare kraus & naimer KG32B  
N.S.= Nödstopp ZB5 Telemek.

## Technische Daten.

### Elektrische Anlage

Kontinuierlicher Betrieb, Sägemotor: 7.5 kW  
Kontinuierlicher Ausstoß, Vorschubmotor:  
0.25 kW  
Elektroanschluss: 50 Hz, 3-Phasen, 400V, 16A  
bzw. 32A  
Gekoppeltes Gehäuse, Schutzgrad: IP 54  
Sicherung: CEE 16A bzw. 25A

### Umdrehungsgeschwindigkeit

Sägemotor: 1500rpm  
Vorschubmotor: 1500rpm

### Sägeblatt

Umdrehungsgeschwindigkeit: 1750rpm  
Sägeblatt, Typ: D450 4,4/3,0 30 Z28+4  
Spaltmesser, Typ: In Übereinstimmung mit  
SS EN 1870-1

### Lärmpegel

Kalkuliertes Schalldruck-Pegel: 103,9 dB(A)  
Schalldruck-Pegel in Position der  
Bedienungsperson: 88,4 dB(A)

### Abmessungen

Länge: 1160 mm  
Breite: 840mm  
Höhe: 915mm  
Gewicht: 500 kg



## Konformitätserklärung

Der Hersteller, Logosol AB, Industrigatan 13, S-871 53 Härnösand, tel. +46 (0)611 18285, erklärt hiermit, dass die Logosol Nachschnitt-Kreissäge, Art. Nr. 5210-000-1000 in Übereinstimmung mit der Maschinenrichtlinie 98/37/EG hergestellt wurde.

Überprüft durch: Nr. 0404 -SMP Swedish Machinery Testing Institute AB, Uppsala, Schweden.

**EuroTest**<sup>®</sup> EC Typ Prüfungszertifikat:  
404/05/1078  

Die Maschine mit Art. Nr. 5210-000-1000 entspricht derjenigen, die durch SMP geprüft wurde.

Härnösand 04-12-01

*Bengt-Olov Byström*

Bengt-Olov Byström, Geschäftsführender Direktor

LOGOSOL entwickelt seine Produkte ständig weiter. Aus diesem Grunde behalten wir uns das Recht vor, zeichnerische und konstruktive Änderungen unserer Produkte vorzunehmen.

**Stammdreher** Art.nr.:9999-000-2702

Perfekt zum Drehen von  
Stämmen, im Wald oder  
Ihrem Sägewerk.



Schont Ihren  
Rücken und stärkt  
Ihre Muskeln!

Volle Kontrolle über den  
Stamm, selbst wenn  
Sie neu zufassen.

 **LOGOSOL**  
Schwedische Holzbearbeitungsmaschinen

### LOGOSOL Sweden

Industrigatan 13 SE-871 53 HÄRNÖSAND

Tel. 0611-182 85 Fax 0611-182 89

[www.logosol.se](http://www.logosol.se)

[info@logosol.se](mailto:info@logosol.se)

### LOGOSOL Norway

Nedre-Steinstan, Röra NO-7670 Inderoy

Tel. 741 55 251 Fax 741 54 712

[www.logosol.no](http://www.logosol.no)

[info@logosol.no](mailto:info@logosol.no)

### LOGOSOL USA

P.O.box 660 Madison Mi 391 30

Tel. 601-856 18 89 Fax 601-856 95 35

[www.logosol.com](http://www.logosol.com)

[info@logosol.com](mailto:info@logosol.com)

### LOGOSOL GmbH Deutschland

Mack Strasse 39 DE-88348 Bad Saulgau

Tel. 07581-506460 Fax 07581-506462

[www.logosol.de](http://www.logosol.de)

[info@logosol.de](mailto:info@logosol.de)

### LOGOSOL UK

The Sawmill, Abbey St. Bathans, DUNS Berwickshire TD11 3TX

Tel. 06068-4691 Fax 06068-4607

[www.logosol.co.uk](http://www.logosol.co.uk)

[info@logosol.co.uk](mailto:info@logosol.co.uk)

